

## 产品外观

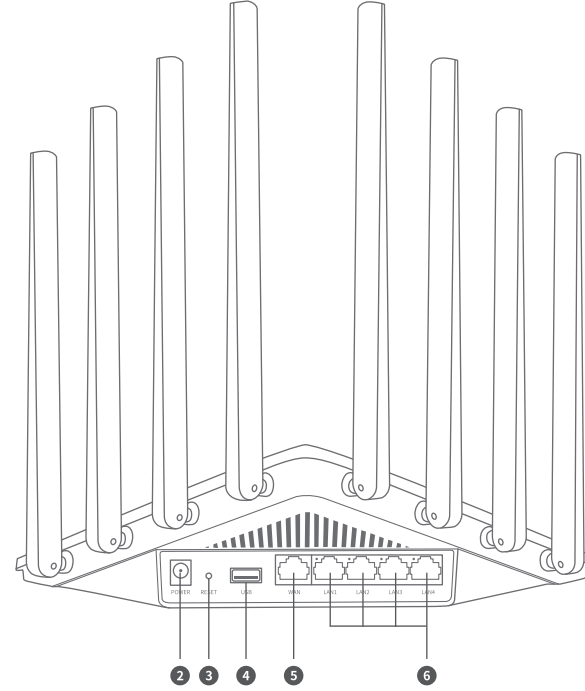
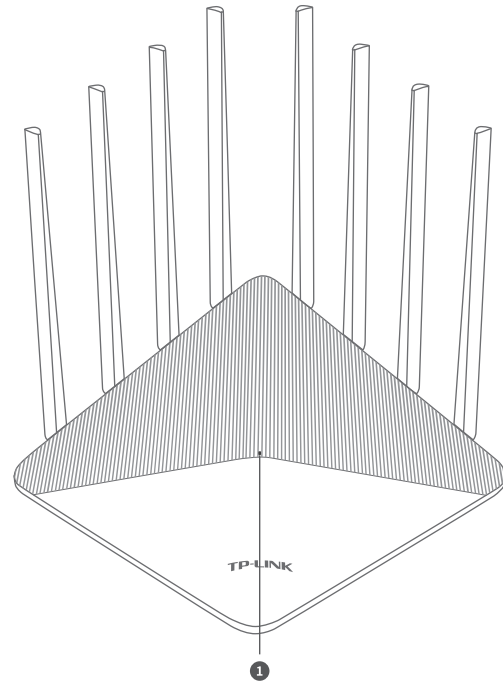
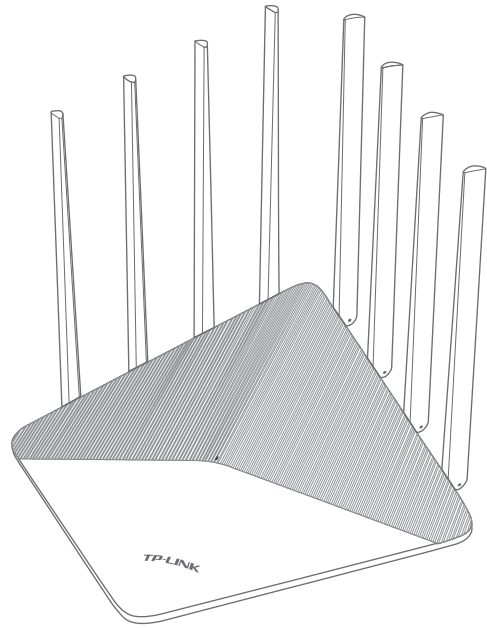

接口	用途
② POWER (电源接口)	用于连接配套的电源适配器
③ RESET (复位键)	用于将路由器恢复出厂设置 (如何恢复出厂设置请见常见问题解答)
④ USB接口	用于连接USB存储设备
⑤ WAN接口	用于连接光纤宽带Modem(光猫)、ADSL宽带Modem(A猫)或者小区宽带接口。对应指示灯常亮表示端口正常连接,链路建立;指示灯闪烁表示端口正在收发数据。
⑥ LAN(1/2/3/4)接口	用于连接电脑、机顶盒等有线设备。对应指示灯常亮表示端口正常连接,链路建立;指示灯闪烁表示端口正在收发数据。

AC2600双频千兆无线路由器  
快速安装指南

指示灯	工作状态	工作说明
① 系统指示灯	常亮	系统运行正常

## 连接路由器

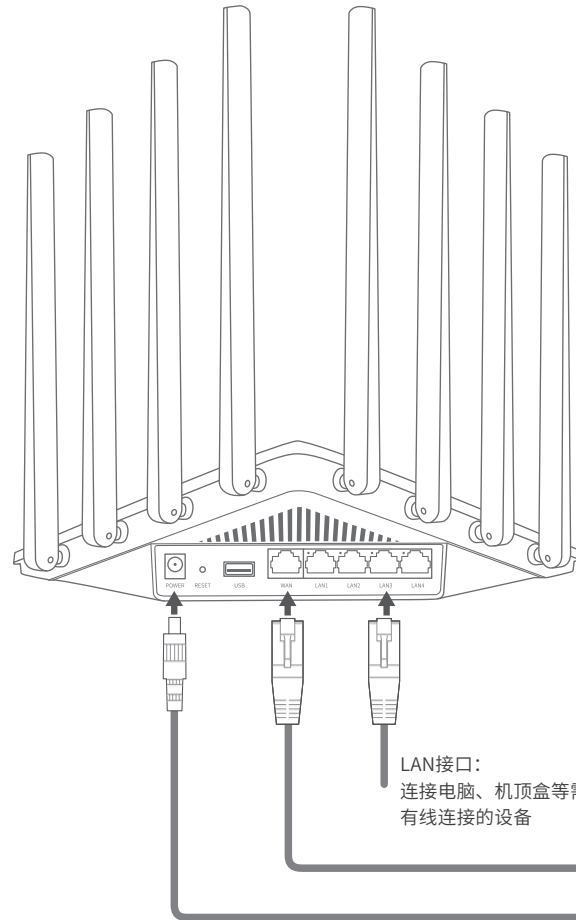

请如图连接路由器  
路由器接通电源后,系统指示灯常亮,  
等待约60秒后,系统启动成功。

LAN接口:  
连接电脑、机顶盒等需要  
有线连接的设备

WAN接口:  
连接光纤宽带Modem(光猫)、  
ADSL宽带Modem(A猫)  
或者小区宽带接口

POWER接口:  
连接配套的电源  
适配器

## 使用手机设置路由器

①

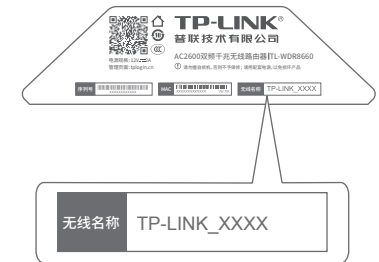

用手机连接路由器出厂默认无线名称  
(可在路由器底部的标贴上查找)。

②



连接成功后,手机将自动跳转管理界面;  
若未跳转,请手动打开浏览器,在地址栏  
中输入“tplogin.cn”,登录管理界面,  
创建管理员密码,点击“确定”。



微信客服随时随地  
解决您的网络问题



扫一扫下载APP  
路由管理更方便

## 使用电脑设置路由器



打开浏览器，在**地址栏**中输入“**tplogin.cn**”，登录管理界面，创建管理员密码，点击“确定”。

\*若无法打开此页面，请参看常见问题解答。

路由器会**自动检测**上网方式，请根据实际情况设置上网参数。

\*如果显示WAN口未连接，请检查WAN口网线是否松动，是否正确连接上宽带Modem或小区宽带接口。

**设置无线名称和无线密码**，点击“确定”，完成设置。

设置完成后，路由器即可正常上网。

\*如果无线连接断开，请使用新的无线名称和密码重连网络。



路由器会**自动检测**上网方式，请根据实际情况设置上网参数。

\*如果显示WAN口未连接，请检查WAN口网线是否松动，是否正确连接上宽带Modem或小区宽带接口。

**设置无线名称和无线密码**，点击“确定”，完成设置。路由器即可正常上网。

\*如果无线连接断开，请使用新的无线名称和密码重连网络。

有毒有害物质含量声明						
部件名称	铅 (Pb) 其化合物	汞 (Hg) 其化合物	镉 (Cd) 其化合物	六价铬 (Cr(VI)) 其化合物	多溴联苯 (PBB)	多溴二苯醚 (PBDE)
PCB	○	○	○	○	○	○
PCBA焊点	×	○	○	○	○	○
元器件(含模块)	×	○	○	○	○	○
金属结构件	○	○	○	○	○	○
塑胶结构件	○	○	○	○	○	○
纸质配件	○	○	○	○	○	○
玻璃	○	○	○	○	○	○
光盘	○	○	○	○	○	○
线缆	○	○	○	○	○	○

本表格依据SJ/T 11364规定编制。

○ 表示该有害物质在该部件所有均质材料中的含量均在GB/T 26572规定的限量要求下。

× 表示该有害物质至少在该部件的某一均质材料中的含量超出GB/T 26572规定的限量要求。（但该项目仅在库存或已加工产品中有少量应用，且按照计划正在进行环保切换，切换后将符合上述规定。）

 此环保使用期限只适用于产品在用户手册规定的条件下工作。

## 产品保修卡

尊敬的客户，您好！

承蒙惠顾TP-LINK产品，谨致谢意！为保障您的权益，请您在购机后仔细阅读以下内容：

一、下列情况不属于**免费维修范围**，普联技术有限公司可提供**有偿服务**，敬请注意：

- 已经超出保换、保修期限；
- 未按使用说明要求安装、使用、维护、保管导致的产品故障或损坏；
- 擅自涂改、撕毁产品条形码；
- 未经普联技术有限公司许可，擅自改动本身固有的设置文件或擅自拆机修理；
- 意外因素或人为行为导致产品损坏，如输入不合适电压、高温、进水、机械破坏、摔坏、产品严重氧化或生锈等；
- 客户发回返修途中由于运输、装卸所导致的损坏；
- 因不可抗拒力如地震、火灾、水灾、雷击等导致的产品故障或损坏；
- 其他非产品本身设计、技术、制造、质量等问题而导致的故障或损坏。

二、**技术支持和软件升级服务**：

在您送修产品之前，请致电我公司技术支持热线：400-8863-400，以确认产品故障。您也可以发送邮件至fae@tp-link.com.cn寻求技术支持。同时我们会在第一时间内将研发出的各产品驱动程序、最新版本升级软件发布在我们的官方网站：www.tp-link.com.cn，方便您免费下载。

三、**TP-LINK产品售后服务承诺：一年保修**  
更多详细资料请查询TP-LINK官方网站

特别说明：

- 外置电源保换期为1年，电池保换期为6个月，鼠标保换期为3个月。如因用户使用不当或意外因素，造成电源适配器或电池有明显的硬件损伤、裂痕、断脚、严重变形，电源线破损、断线、裸芯等现象则不予保换，用户可自行购买。

- 保修保换仅限于主机，包装及各类连线、软件产品、技术资料等附件不在保修保换范围内。无线外置天线及光纤头元器件保换期为3个月。

- 若产品购买后的15天内出现设备性能问题，且外观无划伤，可直接更换新产品。在免费保换期间，产品须经过普联技术有限公司检测，确认故障后，将更换同一型号或与该产品性能相当的返修良品，更换下来的瑕疵产品归普联技术有限公司所有；无故障产品，将原样退回。

- 在我们的服务机构为您服务时，请您带好相应的发票和产品保修卡；如您不能出示以上证明，该产品的免费保修期将自其生产日期开始计算。如产品为付费维修，同一性能问题将享受自修复之日起三个月止的免费保修期，请索取并保留好您的维修凭证。

- 经普联技术有限公司保换、保修过的产品将享受原始承诺质保的剩余期限再加三个月的质保期。

- 返修产品的邮寄费用由发送方单向负责。

- 经销商向您作出的非普联技术有限公司保证的其它承诺，普联技术有限公司不承担任何责任。

四、在国家法律法规的范围内，本承诺的解释权、修改权归普联技术有限公司。

如需获取更多信息，请前往TP-LINK官方网站"http://www.tp-link.com.cn" 下载对应机型的详细配置指南。

## 常见问题

**无法打开路由器的管理界面（tplogin.cn）怎么办？**

**若通过有线连接登录**

- 请确保计算机为“自动获得IP地址”和“自动获得DNS服务器地址”。
- 请确保计算机连接的是路由器的LAN口，并且路由器和计算机网口相应的指示灯已亮起。
- 请打开IE浏览器，在菜单栏选择“工具”→“Internet选项”，然后单击“连接”按钮，确认选择“从不进行拨号连接”，单击“局域网设置”，确认所有选项均未勾选。

**若通过无线连接登录**

- 请确保上网设备已连接路由器无线网络。
- 请尝试关闭并重新打开浏览器、清除浏览器缓存或者更换不同的浏览器。
- 请更换另一台上网设备进行尝试，若为有线连接，也可尝试更换网线。
- 将路由器重新上电。
- 如果经过上述操作仍无法解决问题，请拨打技术支持热线400-8863-400。

**路由器设置完成后，无法上网怎么办？**

- 请确保路由器的网线已按照“连接路由器”中内容正确连接。
- 请检查按照本指南中“设置路由器”设置的上网方式是否符合您的实际线路环境。如何判断上网方式可参照下表：

开通网络时，网络运营商提供的上网参数	上网方式
帐号和密码	宽带拨号上网
IP地址、子网掩码、网关、DNS服务器	固定IP地址
运营商没有提供任何参数 (不用路由器时计算机不需要进行设置即可直接上网)	自动获得IP地址

- 请登录路由器管理界面（tplogin.cn），根据页面提示查找问题，如下：
  - WAN口无网线连接：WAN口网线松动或未正确连接。
  - 宽带账号或密码错误：点击路由设置>上网设置，重新输入宽带账号与密码，点击保存。
  - 网络异常：网线连接错误或网络线路异常。请确认已参照“连接路由器”部分正确连接网线。如果仍无法解决问题，请拨打技术支持热线400-8863-400。



**声明** Copyright © 2019 普联技术有限公司版权所有，保留所有权利。  
未经普联技术有限公司明确书面许可，任何单位或个人不得擅自仿制、复制、誊抄或转译本手册部分或全部内容，且不得以营利为目的进行任何方式（电子、影印、录制等）的传播。

**TP-LINK**® 为普联技术有限公司注册商标。本手册提及的所有商标，由各自所有人拥有。本手册所提到的产品规格和资讯仅供参考，如有内容更新，恕不另行通知。除非有特殊约定，本手册仅作为使用指导，所作陈述均不构成任何形式的担保。

地址：深圳市南山区深南路科技园工业厂房24栋南段1层、3-5层、28栋北段1-4层  
公司网址：www.tp-link.com.cn  
技术支持热线：400-8863-400  
**普联技术有限公司**  
TP-LINK TECHNOLOGIES CO., LTD.  
物料清单：双频无线路由器、参数记录标贴、快速安装指南、电源适配器、网线